

M.80.

AN ROINN OIDEACHAIS

LEAVING CERTIFICATE EXAMINATION, 1965

ART AND DRAWING

MECHANICAL DRAWING AND DESIGN

PASS

SATURDAY, 26th June - Afternoon, 1.30 - 3.30

INSTRUCTIONS

- (a) Candidates may take Section I or II but not both.
- (b) The use of drawing instruments and tracing paper is allowed. Materials such as potatoes, corks, sponges, twigs, rags, pieces of cardboard, may also be used.
- (c) The number of the question must be distinctly marked by the side of the answer.
- (d) Questions marked (*) have accompanying diagrams.

SECTION I - (100 marks)

ONE QUESTION ONLY TO BE ATTEMPTED.

1. Design a poster for one of the following:- The National Ballet; Turf; C.I.E. Tours; The Red Cross. Work as large as possible.

2. Design an all-over pattern suitable for a wrapping paper or dress material.

3. Make a pattern suitable for a tray cloth 18" x 12". The design should be suitable for embroidery or printed fabric.

4. Make a design for an Easter Card 8" x 6". You may make the design larger if you wish.

5. Draw the following verses neatly with lettering pens on a sheet of paper not less than 10" x 9".

THE ANCIENT MARINER

In mist or cloud, on mast or shroud,
It perched for vespers nine;
Whiles all the night, through fog-smoke white,
Glimmered the white moonshine.

"God save thee, Ancient Mariner!
From fiends that plague thee thus! -
Why look'st thou so?" - "With my cross-bow
I shot the Albatross.

Samuel Taylor Coleridge.

SECTION II - (100 marks)

THREE QUESTIONS ONLY TO BE ATTEMPTED.

(All questions carry equal marks.)

*1. Draw the pattern shown according to the dimensions given.

*2. Develop the surfaces of the container shown in the diagram according to the dimensions given. A top need not be drawn.

*3. The diagram shows the plan and elevation of a regular hexagonal pyramid penetrating a square block. Draw the two views according to the dimensions given and draw also a side elevation.

*4. The plan, elevation and end view of a machine part are shown. Make a free-hand pictorial sketch of the machine part in good proportion. Your sketch should be not less than 4" in its greatest dimension.

5. Make a decorative pattern to fill a regular octagon, with long diagonal 7". The pattern is to be based on geometric ornament.

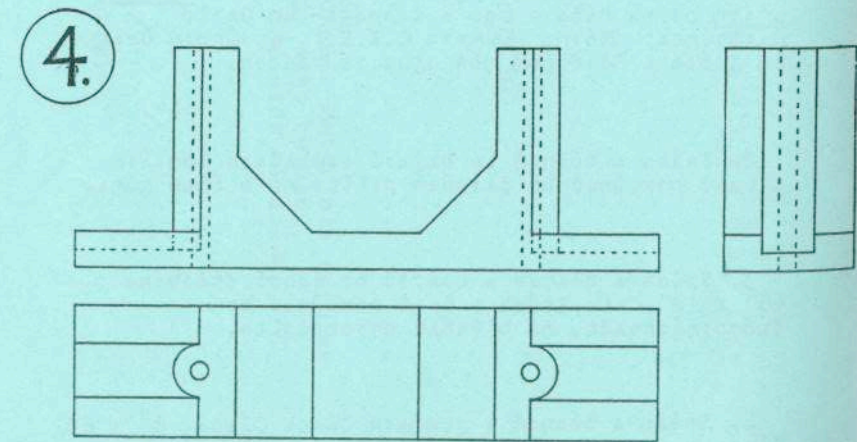
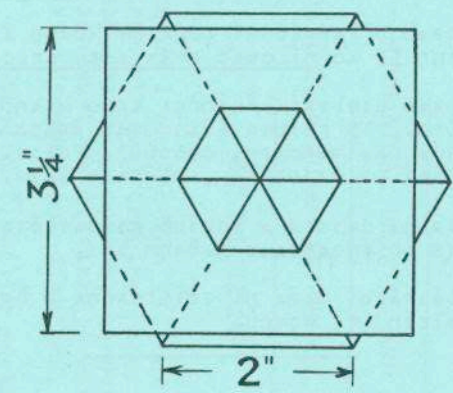
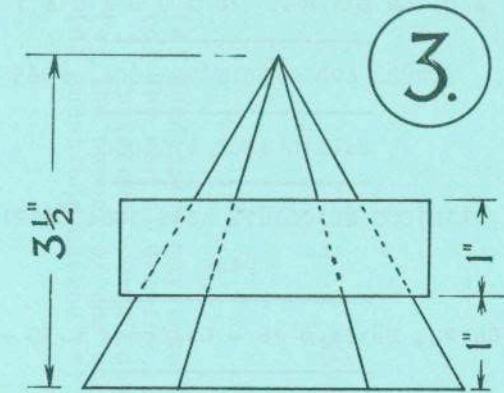

Α Ν Ρ Ο Ι Η Η Ο Ι Θ Ε Α Ο Α Ι Σ

SCRÚDÚ ARDCEISTIMÉIREACHTA, 1965

ΕΛΛΗΝΙΚΗ ΔΕΥΤΕΡΟΒΑΘΜΙΑ

ΛΥΣΕΙΣ ΤΩΝ ΠΡΟΒΛΗΜΑΤΩΝ

PAS

ΔΕ ΣΑΧΑΥΡΗ, ΠΕΡΙΣΤΕΡΗ 26 - ΤΡΑΧΗΝΩΝΑ 1.30 - 3.30

ΣΥΝΤΑΞΙΣ.

- (Α) ΙΣ ΚΕΑΘ Δ' ΙΑΡΡΕΟΙΡΙ ΤΟΞΑ ΑΣ ΡΟΙΗΗ Ι ΗΘ ΑΣ ΡΟΙΗΗ ΙΙ ΑΘ ΗΪ ΚΕΑΘ ΤΟΞΑ ΑΣΤΥ ΑΡΑΘΗ.
- (β) ΙΣ ΚΕΑΘ ΑΥΡΛΙΣΪ ΛΙΗΙΟΟΤΑ ΑΣΥΣ ΡΙΑΗΠΪΡΕΑΡ Α ΨΑΪΘ. ΙΣ ΦΕΪΘΙΡ ΔΪΒΑΙΡ ΜΑΡ ΠΡΑΤΑΪ, ΚΟΡΚΑΗΗΑ, ΜΥΣΚΑΪΗ, ΚΡΑΘΘΟΞΑ, ΚΕΙΡΤΕΑΘΑ ΠΪΟΣΑΪ ΘΕ ΚΑΙΡΤΕΛΑΡ, Δ' ΨΑΪΘ ΛΕΙΣ.
- (γ) ΑΥΗΘΙΡ ΗΑ ΚΕΙΣΤΕ Α ΣΚΡΙΘΘ ΞΟ ΣΟΙΛΕΙΡ ΛΕ ΗΑΙΣ ΑΗ ΦΡΕΑΞΡΑ Α ΞΑΘΑΗΗ ΛΕΪ.
- (δ) ΤΑ ΛΕΑΡΑΪΘΪ ΦΑΡΑ ΗΑ ΚΕΙΣΤΕΑΗΗΑ Α ΘΨΥΙΛ ΡΕΪΛΤΙΗ (*) ΡΟΜΠΥ.

ΡΟΙΗΗ Ι - (100 ΜΑΡΚ)

ΣΑΗ ΑΘ ΚΕΙΣΤΕ ΑΜΪΑΗΗ Α ΘΕΑΗΑΜΪ.

1. ΣΡΕΑΣ Α ΘΕΑΗΑΜΪ Ι ΞΟΜΪΑΙΡ ΠΟΣΤΑΘΙΡ ΘΟ ΚΕΑΗΗ ΑΜΪΑΗΗ ΘΕ ΗΑ ΗΑΪΒΑΙΡ ΣΕΟ Α ΛΕΑΗΑΣ:- ΑΗ ΘΑΪΛΕ ΠΑΪΣΤΙΗΤΑ; ΜΪΘΗ; ΤΥΡΑΙΣ C.I.E.; ΑΗ ΚΡΟΙΣ ΘΕΑΡΞ. ΑΗ ΞΡΕΑΣ Α ΘΕΪΘ ΚΟΜΪ ΜΟΡ ΑΣΥΣ ΙΣ ΦΕΪΘΙΡ.

2. ΣΡΕΑΣ Α ΘΕΑΗΑΜΪ ΛΕ ΗΑΞΑΪΘ ΣΑΜΪΛΑΟΑΙΣ ΛΟΜΛΑΗΗ Α ΘΕΑΘ ΟΙΡΙΥΗΑΘ ΘΟ ΠΑΪΡΕΑΡ ΦΙΛΛΤΕ ΗΘ Δ' ΔΪΒΑΡ ΞΥΗΑ.

3. ΣΡΕΑΣ Α ΘΕΑΗΑΜΪ Α ΟΙΡΦΪΘ ΘΟ ΕΑΘΑΘ ΤΡΑΪΘΙΡΕ 18" x 12". ΑΗ ΞΡΕΑΣ Α ΘΕΪΘ ΟΙΡΙΥΗΑΘ ΘΟ ΘΡΟΪΘΗΘΕΙΡΕΑΘΤ, ΗΘ Δ' ΕΑΘΑΘ ΠΡΙΟΗΤΑΪΛΤΕ.

4. ΣΡΕΑΣ Α ΘΕΑΗΑΜΪ Ι ΞΟΜΪΑΙΡ ΚΑΡΤΑ ΚΑΣΚΑ, 8" x 6". ΤΑ ΚΕΑΘ ΑΞΑΘ ΑΗ ΞΡΕΑΣ Α ΘΕΑΗΑΜΪ ΗΪΟΣ ΜΘ, ΜΑΣ ΜΑΪΘ ΛΕΑΤ.

5. ΤΑΡΡΑΗΞ ΗΑ ΒΕΡΣΑΪ ΣΕΟ Α ΛΕΑΗΑΣ ΞΟ ΗΕΑΤΑ ΛΕ ΡΙΗΗ ΛΙΤΡΕΘΙΡΕΑΘΤΑ ΑΡ ΘΪΛΕΘΞ ΠΑΪΡΕΙΡ ΑΤΑ 10" x 9" ΑΡ Α ΛΑΞΑΘ:-

ΘΕΑΗΑΘΤ ΘΪΗΗΗ

- Α ΘΪΗΗΗ Α ΒΪ ΔΞ ΣΪΘΛ ΚΥΗΗΗ, Α ΘΪΗΗΗ Α ΒΪ ΦΑ ΜΥΙΡΗΗΗ ΔΞ Α ΛΑΗ, Α ΘΪΗΗΗ ΗΑ ΞΚΡΕΑΘ, ΗΑ ΞΚΑΘ ΙΣ ΗΑ ΗΞΛΙΑΘ, ΑΗ ΘΨΥΙΛ ΤΥ ΛΙΑΘ ΙΣ ΑΡ ΚΥΙΡ ΤΥ Α ΘΛΑΘ?
- Α ΘΪΗΗΗ Α ΒΪ ΔΞ ΣΛΙΟΘΤ ΕΪΒΙΡ ΦΪΗΗ Α ΘΪΗΗΗ Α ΒΪ ΦΑ ΚΥΙΡ ΗΑ ΗΙΑΛΛ, Α ΞΕΑΗ-ΘΕΑΗ ΑΟΣΤΑ ΒΑ ΞΛΙΗΗ ΞΛΑΣ, Α ΘΪΗΗΗ ΞΑΗ ΡΑΘ, ΚΑ ΗΘΕΑΘΑΪΘ ΑΗ Τ-ΪΑΣΚ?

ΣΕΑΜΥΣ ΔΑΛΛ ΜΑΚ ΚΥΑΡΤΑ.

ΡΟΙΗΗ ΙΙ - (100 ΜΑΡΚ)

ΣΑΗ ΑΘ ΤΡΙ ΚΕΙΣΤΕ Α ΘΕΑΗΑΜΪ.

(ΑΗ ΛΥΑΘ ΚΕΑΗΗΑ ΑΡ ΞΑΘ ΚΕΙΣΤΕ.)

*1. ΜΑΚΑΣΑΜΪΑΙΛ Α ΘΕΑΗΑΜΪ ΘΕΗ ΠΑΤΡΥΗ ΣΑΗ ΛΕΑΡΑΪΘ ΘΕ ΡΕΙΡ ΗΑ ΘΚΟΙΣΪ ΑΤΑ ΒΡΕΑΟΤΑ ΑΙΡ.

*2. ΦΟΒΑΙΡΤ Α ΘΕΑΗΑΜΪ ΑΡ ΘΡΟΜΟΛΑΪ ΑΗ ΚΑΗΗΑ Α ΚΑΪΣΠΕΑΗΤΑΡ ΣΑΗ ΛΕΑΡΑΪΘ ΘΕ ΡΕΙΡ ΗΑ ΘΚΟΙΣΪ ΑΤΑ ΒΡΕΑΟΤΑ ΑΙΡ. ΗΪ ΞΑ Α ΚΕΑΗΗ-ΒΑΡΡ Α ΚΑΡΡΑΗΞΤ.

*3. ΚΑΪΣΠΕΑΗΤΑΡ ΣΑ ΛΕΑΡΑΪΘ ΒΟΗΗΟΛΟ ΑΣΥΣ ΗΓΞΕΑΡΟΛΟ ΘΕ ΠΙΡΗΜΪΘ ΞΕΪΛΕΑΣΑΘ ΡΙΑΛΤΑ ΑΣΥΣ ΒΛΟΚ ΚΕΑΡΗΘΞΑΘ Α ΡΟΛΛΑΘ ΑΙΟΙ. ΤΑΡΡΑΗΞ ΑΗ ΔΑ ΑΜΑΡΚ ΣΗΘ ΘΕ ΡΕΙΡ ΗΑ ΘΚΟΙΣΪ ΑΤΑ ΒΡΕΑΟΤΑ ΟΡΤΥ ΑΣΥΣ ΤΑΡΡΑΗΞ ΣΛΙΟΘΟΛΟ ΦΡΕΙΣΗΗ.

*4. ΚΑΪΣΠΕΑΗΤΑΡ ΒΟΗΗΟΛΟ, ΗΓΞΕΑΡΟΛΟ ΑΣΥΣ ΣΛΙΟΘΟΛΟ ΘΕ ΚΥΙΘ Δ' ΗΗΕΑΛΛ. ΘΕΑΗ ΣΚΕΪΤΣΕ ΣΑΟΡΛΙΗΙΟΟΤΑ ΠΙΟΤΥΡΕΑ Ι ΞΟΪΘΗΕΑΣ ΚΥΪ ΘΕΗ ΚΥΙΘ ΘΕΗ ΗΗΕΑΛΛ ΑΣΥΣ ΞΑΗ ΘΟ ΣΚΕΪΤΣΕ Α ΘΕΪΘ ΗΪΟΣ ΛΥ ΗΑ 4" ΣΑ ΘΨΑΘ ΙΣ ΜΘ.

*5. ΘΕΑΗ ΠΑΤΡΥΗ ΟΡΗΑΪΘΕΑΘ Α ΛΙΟΗΦΑΪΘ ΟΟΤΞΛΕΑΣΑΗ ΡΙΑΛΤΑ Α ΘΨΥΙΛ 7" Η-ΟΡΛΑΘ ΗΗΑ ΚΡΑΣΗΗΗ ΦΑΘΑ. ΚΑΪΤΦΕΑΡ ΑΗ ΠΑΤΡΥΗ Α ΘΥΗΥ ΑΡ ΟΡΗΑΪΘ ΚΕΪΜΞΕΑΤΥΙΛ.

1.

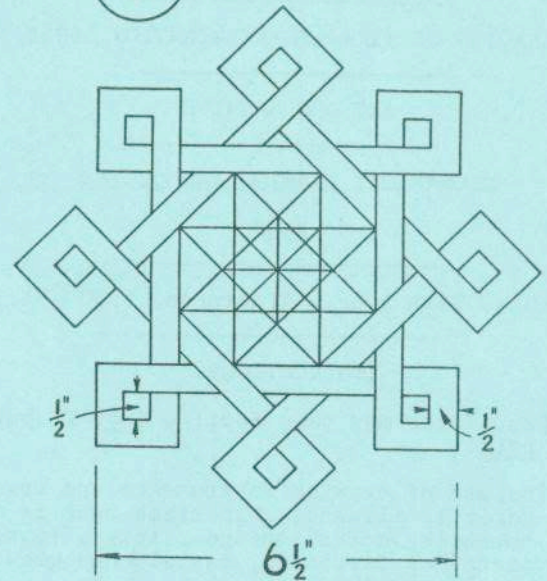

ΒΑΡΡ ΟΣΚΑΪΤΕ. OPEN TOP.

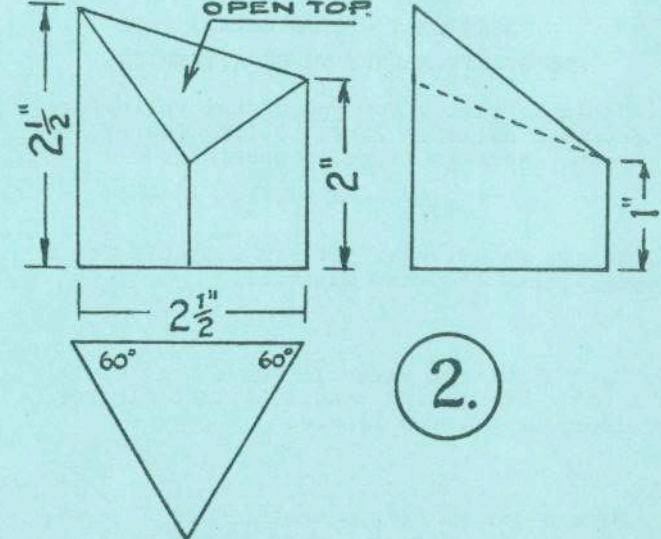

2.